

RhinoFoot™

RhinoFoot™

S8301/...

Produkty Rhino Foot™ eliminują zagrożenia, które mogą powstać podczas transportu lub przechowywania spowodowane niewłaściwym użyciem palet drewnianych lub podobnych.

- Bezpieczna podstawa
- Oszczędność miejsca
- Wbudowany magnes
- Poprawa standardów 5S
- Bezpieczne obciążenie robocze do 3000 kg
- Dostępne w wysokościach 50, 75 i 100 mm
- Kolor: żółty

Rhino Foot™ products eliminate dangers that can arise during transportation or storage due to improper use of wooden pallets or similar.

- Safe stand
- Space saving
- Integrated magnet
- Improves 5S standards
- Safe working load of up to 3000 kg
- Available in heights of 50, 75 and 100mm
- Color: Yellow

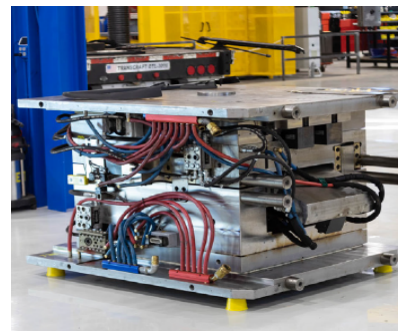
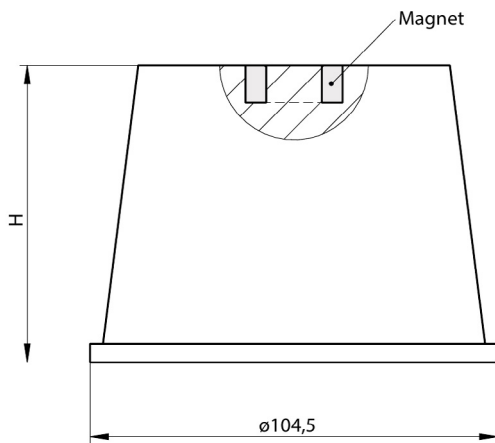

Sztuka	Maks. udźwig	Wysokość	Nr. zam/ Order No.
na 1	3000 kg	50	S8301/ 50
na 1	3000 kg	75	S8301/ 75
na 1	3000 kg	100	S8301/100